

**SUN2000-(75KTL-M1, 100KTL-M2, 110KTL -M2,
115KTL -M2)**

Guide rapide

Édition : 02

Numéro de pièce : 31500JMM

Date : 22-09-2023

HUAWEI TECHNOLOGIES CO., LTD.



HUAWEI

AVIS

- Avant d'installer l'appareil, lisez attentivement le manuel d'utilisation pour vous familiariser avec les informations des produits et les mesures de sécurité. La garantie du produit ne couvre pas les dommages causés à l'équipement par le non-respect des directives de stockage, de transport, d'installation et d'utilisation spécifiées dans ce document et le manuel d'utilisation. Connectez-vous au site Internet de l'assistance technique (<https://support.huawei.com/entreprise>) pour voir le manuel d'utilisation et les précautions de sécurité.
- Les informations contenues dans ce document sont sujettes à modification sans préavis. La préparation du présent document a reçu toute l'attention requise pour assurer l'exactitude de son contenu, mais l'ensemble des déclarations, des informations et des recommandations qu'il contient ne saurait constituer une quelconque garantie, directe ou indirecte.
- Les mentions **Danger**, **Avertissement**, **Attention** et **Avis** décrites dans ce document ne couvrent pas toutes les mesures de sécurité. Vous devez également être conforme aux normes internationales, nationales ou régionales applicables et aux pratiques industrielles.
- Seuls les professionnels qualifiés ou le personnel formé sont autorisés à effectuer des opérations sur l'équipement. Le personnel chargé des opérations doit comprendre le système, ses principes de fonctionnement et les normes nationales/régionales applicables.
- Pendant l'utilisation, utilisez des outils isolés dédiés et portez des équipements de protection individuelle tels que des vêtements de protection, des chaussures isolantes, des lunettes, des casques de sécurité et des gants d'isolation.

1 Aperçu

Aspect visuel

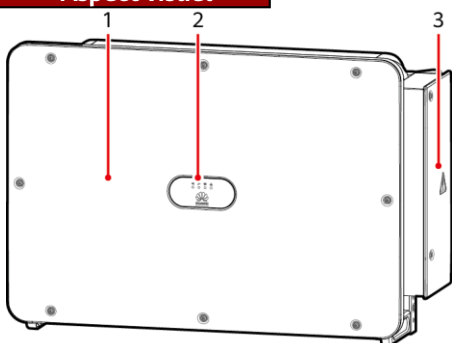

(1) Panneau

(2) Voyants LED

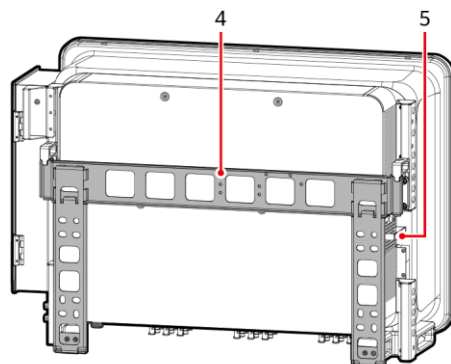

(3) Porte du compartiment de maintenance

IS12W00038

(4) Support de montage

(5) Plateau du ventilateur externe

Description du port

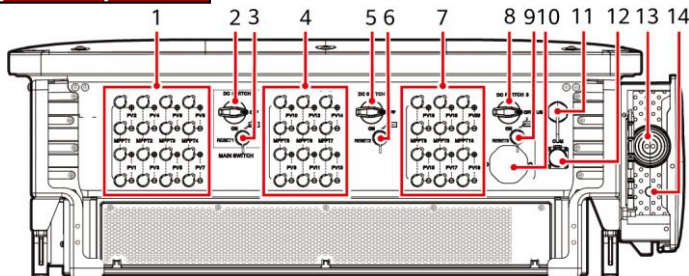

(1) Groupe 1 de bornes d'entrée CC (PV1-PV8 ; contrôlées par DC SWITCH 1)

(2) Commutateur DC 1 (DC SWITCH 1)



IS12W00048

- (3) Bouton Réinitialiser 1 (RESET 1)
- (4) Groupe 2 de bornes d'entrée CC (PV9–PV14 ; contrôlées par DC SWITCH 2)
- (5) Commutateur DC 2 (DC SWITCH 2)
- (6) Bouton Réinitialiser 2 (RESET 2)
- (7) Groupe 3 de bornes d'entrée CC (PV15–PV20 ; contrôlées par DC SWITCH 3)
- (8) Commutateur DC 3 (DC SWITCH 3)
- (9) Bouton Réinitialiser 3 (RESET 3)
- (10) Valve de ventilation
- (11) Port USB
- (12) Port de communications (COM)
- (13) Orifice pour le câble d'alimentation de sortie CA
- (14) Entrée pour le câble d'alimentation du système de suivi

Description du commutateur CC

⚠ DANGER

Les commutateurs CC s'éteignent automatiquement lorsqu'un problème apparaît dans les onduleurs (la LED4 est rouge fixe et les trois commutateurs CC sont en position OFF). Si cela arrive, contactez l'assistance technique. N'allumez pas les commutateurs CC vous-même.

Composant du commutateur		Description
DC SWITCH	ON	Le commutateur CC est en position ON et peut s'éteindre automatiquement par mesure de protection.
		Le commutateur CC est en position ON, mais ne peut pas s'éteindre automatiquement par mesure de protection.
	OFF	Le commutateur CC est en position OFF.
RESET	<ul style="list-style-type: none"> Lorsque le commutateur CC s'éteint automatiquement par mesure de protection, le bouton RESET est relâché. Lorsque le bouton RESET n'est pas enfoncé, le commutateur CC ne peut être placé qu'en position de décharge  et ne peut pas être réglé sur la position ON. 	

2 Conditions d'installation

AVIS

Si les onduleurs sont installés dans un endroit doté d'une forte végétation, outre le désherbage de routine, il convient de durcir le sol sous les onduleurs en utilisant du ciment ou du gravier (superficie recommandée : 3 m x 2,5 m).

Angle

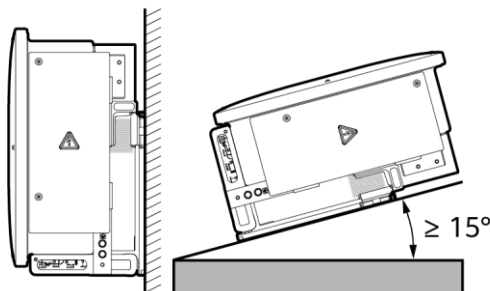

Dégagement

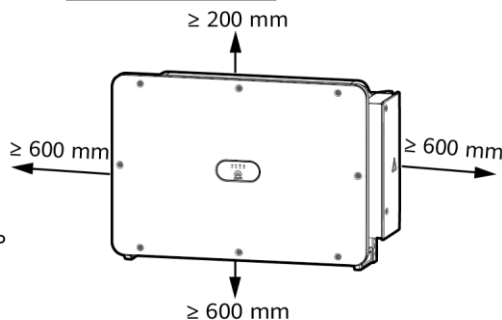

600–730 mm de dégagement est recommandé en dessous.

1S12W00009

Dimensions

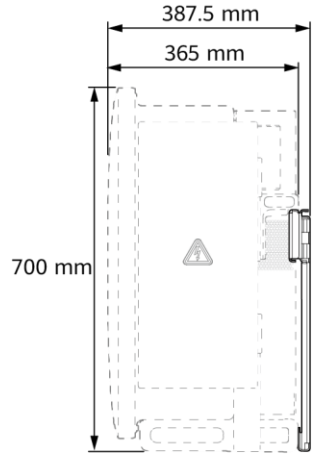
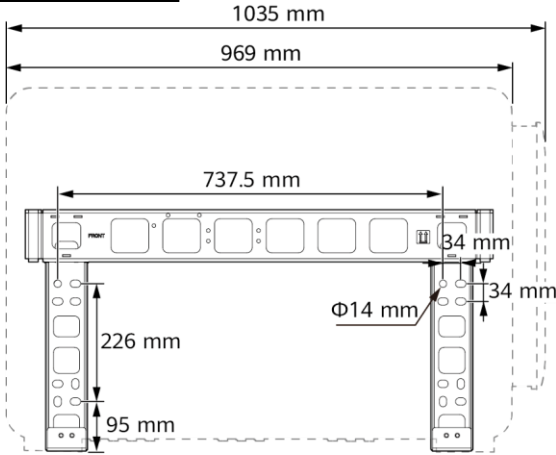

IS12W00011

3 Installer un onduleur solaire

REMARQUE

- Ce guide rapide décrit comment installer un onduleur solaire sur un support. Pour plus d'informations sur l'installation par support mural, consultez le manuel d'utilisation.
- Des assemblages de boulons M12x40 sont fournis avec l'onduleur solaire. Si la longueur des assemblages de boulons ne respecte pas les conditions d'installation, préparez vous-même des assemblages de boulons M12 et utilisez-les avec les écrous M12 fournis.
- Avant d'installer le support de montage, enlevez la clé de sécurité Torx et conservez-la pour une utilisation ultérieure.

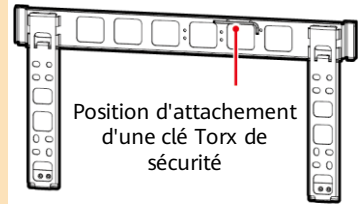

IS12W00012

AVIS

Utilisez les poignées pour faciliter l'installation. Les poignées sont optionnelles et livrées séparément. Assurez-vous que les poignées sont correctement installées. Une fois l'installation terminée, retirez les poignées et mettez-les de côté.

Positions des poignées pendant le transport

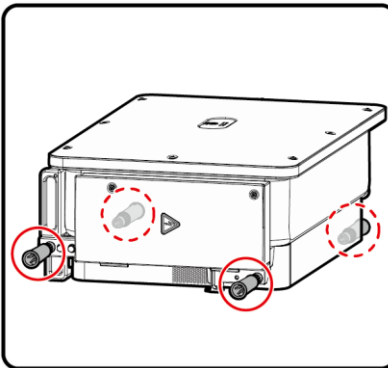

Positions des poignées pendant l'installation

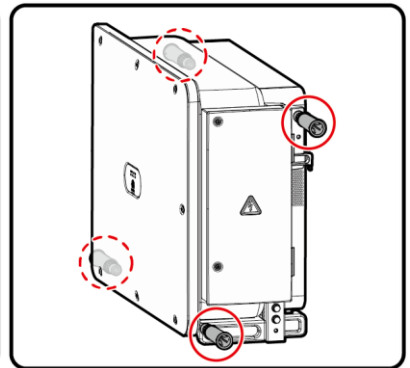

IS12W00013

1. Installez le support de montage.

REMARQUE

Il est recommandé de prendre des mesures antirouille sur les positions de perçage des trous.

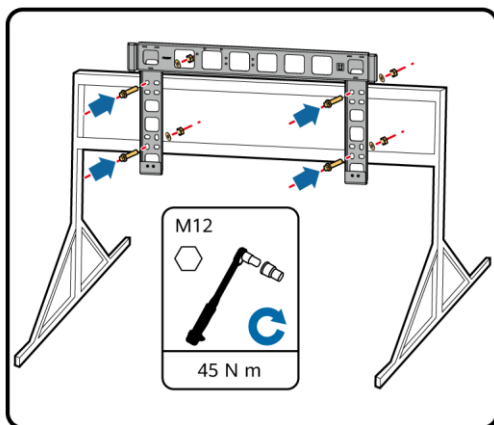
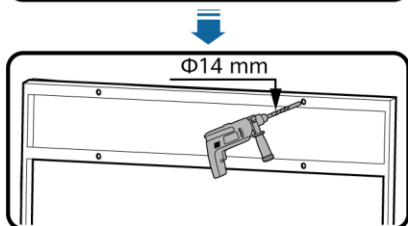
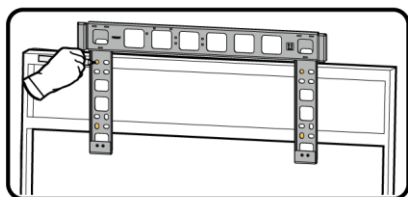

2. Installez l'onduleur solaire sur le support de montage.

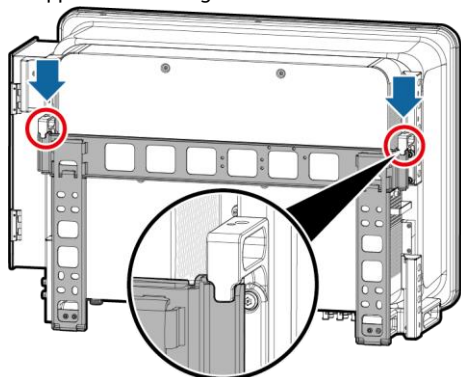

3. Serrez les vis Torx de sécurité.

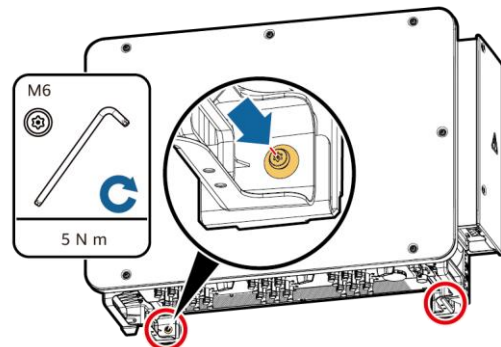

IS12H00001

IS12H00002

4 Connexion des câbles

AVERTISSEMENT

- Ne connectez pas de charges entre l'onduleur et le commutateur CA qui est directement connecté à l'onduleur. Sinon, le commutateur peut être déclenché par erreur.
- Si un commutateur CA est utilisé avec des spécifications qui vont au-delà des normes locales, des réglementations ou des recommandations entrepreneuriales, il risque de ne pas s'éteindre en temps opportun en cas d'exceptions, entraînant de graves défaillances.

ATTENTION

Chaque onduleur doit être équipé d'un commutateur de sortie CA. Plusieurs onduleurs ne peuvent pas se connecter au même commutateur de sortie CA.

REMARQUE

Pour vous assurer que l'onduleur peut être déconnecté en toute sécurité du réseau électrique en cas d'exception, connectez un commutateur CA au côté CA de l'onduleur. Sélectionnez un commutateur CA approprié conformément aux normes et réglementations locales du secteur.

- Connectez les câbles conformément à la législation et aux réglementations locales en matière d'installation.
- Pour éviter une mauvaise connexion des câbles en raison d'une contrainte excessive, laissez suffisamment de jeu avant de connecter les câbles aux ports appropriés.

4.1 Préparations

REMARQUE

- S et S_p sont les sections transversales des conducteurs des câbles d'alimentation CA et des câbles PE respectivement.
- La taille des câbles doit être conforme aux normes des câbles locales.
- Les facteurs qui affectent la sélection du câble comprennent le courant nominal, le type de câble, le mode de routage, la température ambiante et la perte de ligne maximale attendue.

Description du câble

No.	Câble	Type	Section transversale du fil conducteur	Diamètre extérieur
1	Câble PE ^[1]	Câble extérieur et bornes OT/DT M10	$S_p \geq S/2$	-
2	Câble d'alimentation du système de suivi	Câble d'extérieur en cuivre à trois conducteurs avec protection double couche	10 mm ²	15–18 mm
3	Câble d'alimentation de sortie CA (multiconducteur)	<ul style="list-style-type: none"> • Si vous connectez un câble de masse à la prise de masse sur le boîtier de l'appareil et que le câble neutre n'est pas utilisé, il est recommandé d'utiliser un câble d'extérieur à trois conducteurs (L1, L2 et L3) et des bornes OT/DT M12 (L1, L2 et L3). • Si vous connectez un câble de masse à la prise de masse du compartiment de maintenance et que le fil neutre n'est pas utilisé, il est préférable que vous utilisiez un câble d'extérieur à quatre conducteurs (L1, L2, L3 et PE), des bornes OT/DT M12 (L1, L2 et L3) et des bornes OT/DT M10 (PE). • Si vous connectez un câble de masse à la prise de masse sur le boîtier de l'appareil et que le fil neutre est utilisé, il est recommandé d'utiliser un câble d'extérieur à quatre conducteurs (L1, L2, L3 et N) et des bornes OT/DT M12 (L1, L2, L3 et N). • Si vous connectez un câble de masse à la prise de masse du compartiment de maintenance et que le fil neutre est utilisé, il est recommandé d'utiliser un câble d'extérieur à cinq conducteurs (L1, L2, L3, N et PE), des bornes OT/DT M12 (L1, L2, L3 et N) et des bornes OT/DT M10 (PE). 	<ul style="list-style-type: none"> • Câble en cuivre <ul style="list-style-type: none"> - S : 70–240 mm² - $S_p \geq S/2$ • Câble en alliage d'aluminium ou câble d'aluminium cuivré : <ul style="list-style-type: none"> - S : 95–240 mm² - $S_p \geq S/2$ 	24–66 mm
	Câble d'alimentation de sortie CA (monoconducteur)	Il est conseillé d'utiliser un câble extérieur monoconducteur et des bornes OT/DT M12.	<ul style="list-style-type: none"> • Câble en cuivre <ul style="list-style-type: none"> - S : 70–240 mm² • Câble en alliage d'aluminium ou câble d'aluminium cuivré : <ul style="list-style-type: none"> - S : 95–240 mm² 	14–32 mm

No.	Câble	Type	Section transversale du fil conducteur	Diamètre extérieur
4	Câble d'alimentation d'entrée CC	Câble PV conforme à la norme 1100 V	4–6 mm ²	5,5–9 mm
5	Câble de communications RS485	Paire torsadée blindée pour l'extérieur, conforme à la norme locale	0,25–1 mm ²	<ul style="list-style-type: none"> • Un ou deux câbles de communication : 4–11 mm • Trois câbles de communication : 4–8 mm

Remarque[1] : La valeur de S_p n'est valable que si les conducteurs du câble PE et le câble d'alimentation CA utilisent le même matériau. Si les matériaux sont différents, assurez-vous que le conducteur du câble PE avec une section transversale appropriée produit une conductance équivalente à celle du câble spécifié dans le tableau. Les spécifications du câble PE sont soumises à ce tableau ou calculées selon la norme IEC 60364-5-54.

4.2 Installation d'un câble PE

REMARQUE

- Il est recommandé de connecter le câble PE de l'onduleur solaire à une prise de masse proche. Raccordez les prises PE de tous les onduleurs solaires d'un même panneau pour garantir des raccordements équipotentiels aux câbles PE.
- Pour améliorer la résistance à la corrosion de la borne de terre, il est conseillé d'appliquer du gel de silice ou de la peinture après avoir raccordé le câble PE.

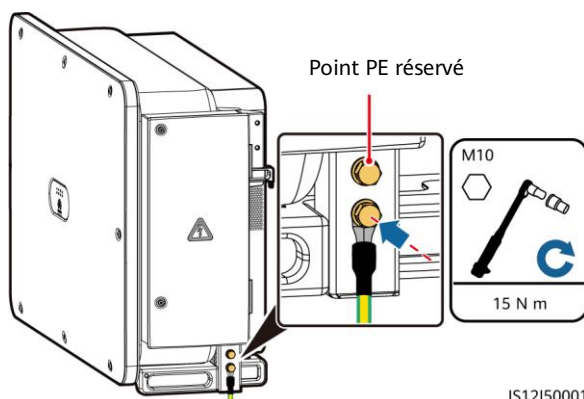

4.3 Ouverture de la porte du compartiment de maintenance

AVERTISSEMENT

- N'ouvrez pas le panneau de l'onduleur solaire.
- Avant d'ouvrir la porte du compartiment de maintenance, éteignez le commutateur de sortie CA en aval et les trois commutateurs CC de la partie inférieure.
- N'ouvrez pas la porte du compartiment de maintenance en temps de pluie ou de neige. Si nécessaire, prenez des mesures de protection pour empêcher la pluie ou la neige de pénétrer dans le compartiment de maintenance.
- Ne laissez pas de vis non utilisées dans le compartiment de maintenance.

1. Desserrez les vis de la porte du compartiment de maintenance.

2. Ouvrez la porte du compartiment de maintenance et ajustez la barre de support.

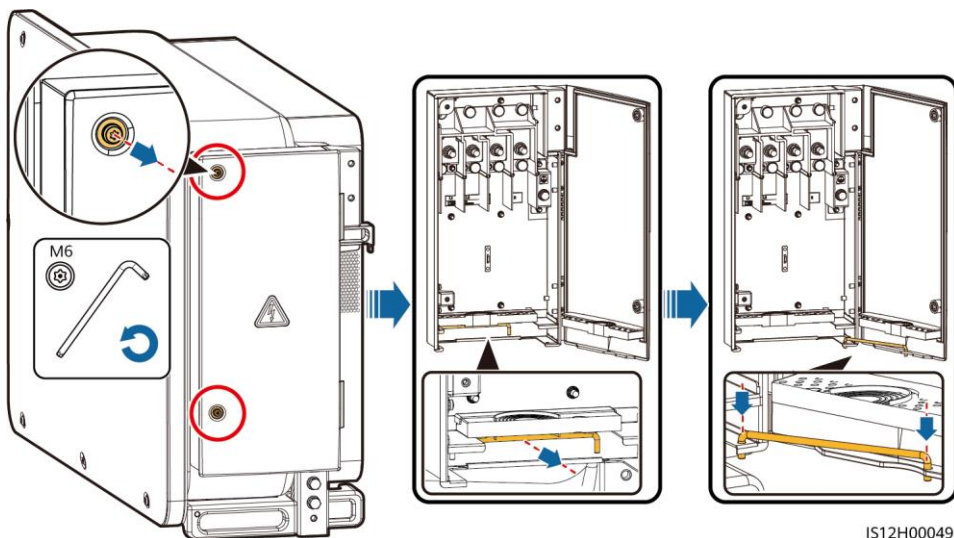

IS12H00049

3. Retirez les accessoires et mettez-les de côté.

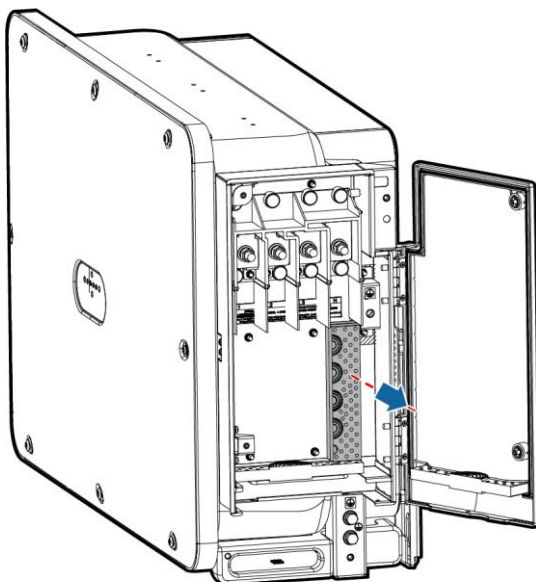

IS12W00052

4. Sélectionnez un module de sertissage en fonction du type de câble d'alimentation de sortie CA.

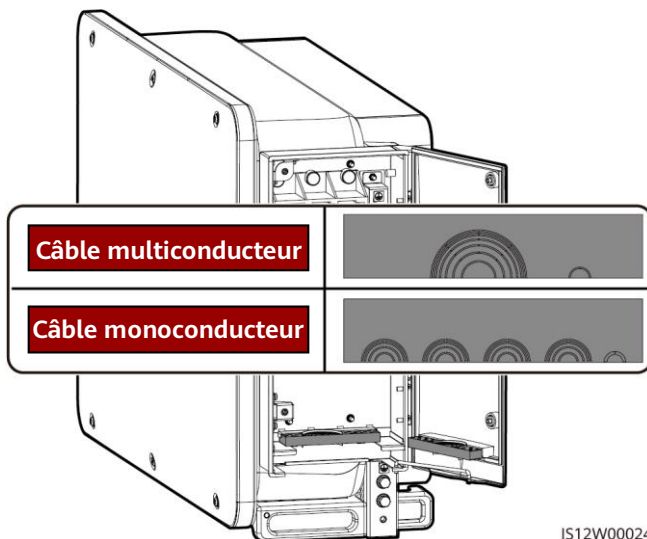

IS12W00024

4.4 Retrait des anneaux en caoutchouc du module de sertissage

Utilisez des ciseaux pour couper les joints des anneaux en caoutchouc afin de les enlever. Tous les anneaux en caoutchouc sont retirés de la même manière.

AVIS

Retirez les anneaux en caoutchouc correspondants en respectant strictement la plage de diamètre du câble et veillez à ce que le module de sertissage ne soit pas endommagé. Sinon, le niveau de protection de l'onduleur solaire sera affecté.

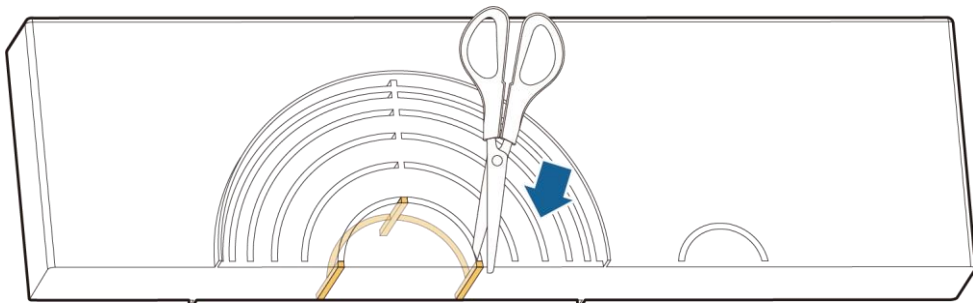

IS06H00106

4.5 (Facultatif) Installation du câble d'alimentation du système de suivi

AVIS

- Le système de suivi doit être équipé d'un appareil ou d'un composant de protection contre les surintensités. La longueur du câble entre la borne du câble d'alimentation et l'appareil ou composant de protection contre les surintensités doit être inférieure ou égale à 2,5 m.
- L'alimentation électrique du système de suivi doit être un réseau électrique CA triphasé.
- Tenez les matières inflammables éloignées du câble d'alimentation.
- Le câble d'alimentation doit être protégé par un conduit pour empêcher les courts-circuits causés par la détérioration de la couche d'isolation.

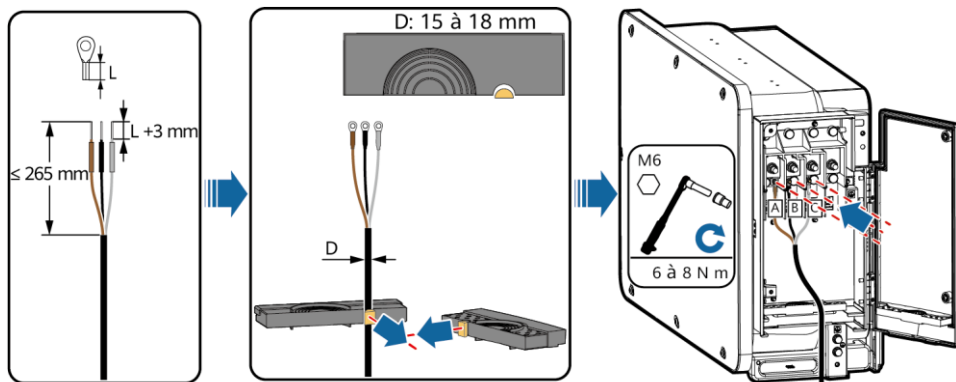

IS12I20017

Connexions des câbles

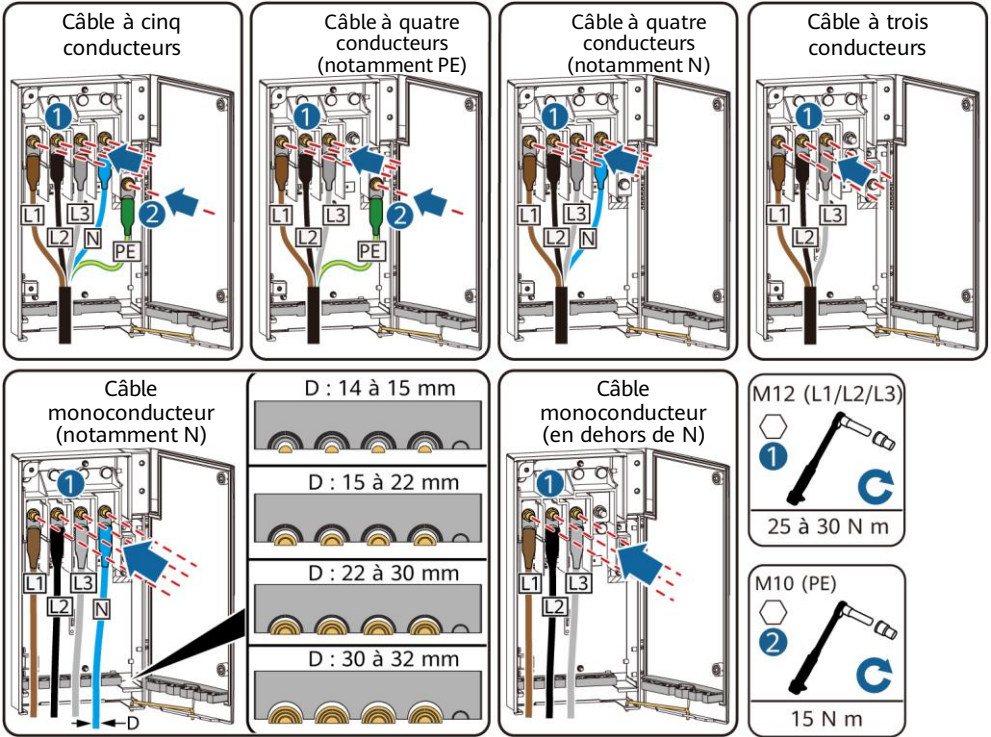

IS12I20008

Fermeture de la porte du compartiment de maintenance

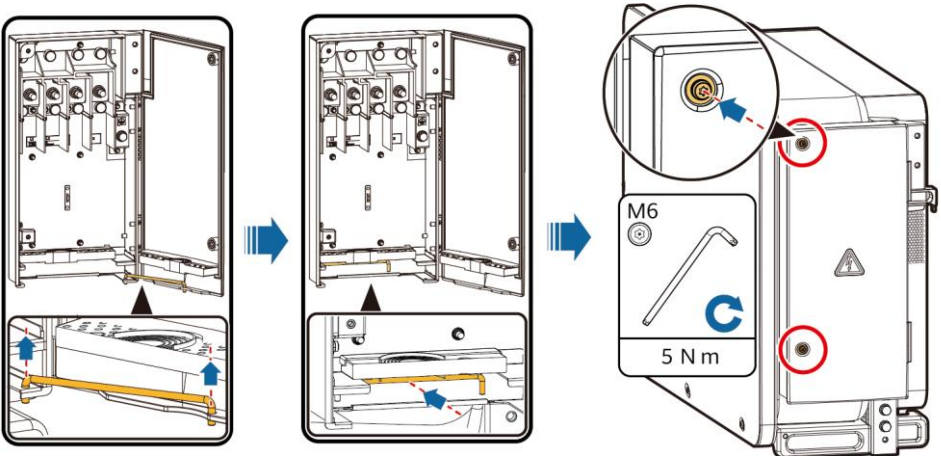

IS12H00050

4.7 Installation des câbles d'alimentation d'entrée CC

Sélection des bornes d'entrée CC

⚠ AVERTISSEMENT

Avant de connecter la chaîne PV à l'onduleur, vérifiez que la sortie de la chaîne PV est bien isolée à la terre. Utilisez un testeur de résistance d'isolation pour ajouter une tension de 1 500 V entre le câble PV- et la terre, puis vérifiez que la valeur de résistance est supérieure ou égale à 1 MΩ. Si la valeur est inférieure à 1 MΩ, procédez au dépannage du câble d'isolation.

Lorsque les entrées CC ne sont pas entièrement configurées, les bornes d'entrée CC doivent respecter les exigences suivantes :

1. Répartir uniformément les câbles d'entrée d'alimentation CC sur les bornes d'entrée CC contrôlées par les trois commutateurs CC. Le DC SWITCH 1 est recommandé.
2. Les bornes PV de numéro pair sont privilégiées pour maximiser le raccordement des MPPT.
3. Si le nombre d'entrées PV est compris entre 11 et 19, raccordez les câbles aux bornes PV impaires de PV1 et PV19, et évitez si possible les raccordements aux MPPT adjacents.

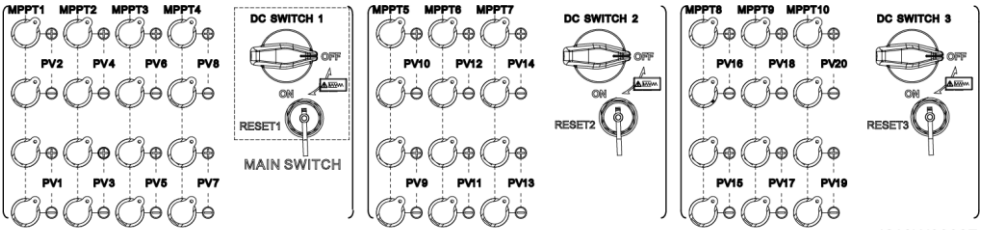

IS12W00037

Si le nombre d'entrées PV est compris entre 11 et 19, les bornes d'entrée CC sont sélectionnées comme suit.

Nombre d'entrées PV	SWITCH 1				SWITCH 2			SWITCH 3		
	MPPT1	MPPT2	MPPT3	MPPT4	MPPT5	MPPT6	MPPT7	MPPT8	MPPT9	MPPT10
11	PV2	PV4	PV6	PV8	PV10	PV12	PV14	PV16	PV18	PV20
	PV1									
12	PV2	PV4	PV6	PV8	PV10	PV12	PV14	PV16	PV18	PV20
	PV1									PV19
13	PV2	PV4	PV6	PV8	PV10	PV12	PV14	PV16	PV18	PV20
	PV1		PV5							PV19
14	PV2	PV4	PV6	PV8	PV10	PV12	PV14	PV16	PV18	PV20
	PV1		PV5					PV15		PV19
15	PV2	PV4	PV6	PV8	PV10	PV12	PV14	PV16	PV18	PV20
	PV1		PV5		PV9			PV15		PV19
16	PV2	PV4	PV6	PV8	PV10	PV12	PV14	PV16	PV18	PV20
	PV1		PV5		PV9		PV13		PV17	PV19
17	PV2	PV4	PV6	PV8	PV10	PV12	PV14	PV16	PV18	PV20
	PV1	PV3		PV7	PV9		PV13		PV17	PV19
18	PV2	PV4	PV6	PV8	PV10	PV12	PV14	PV16	PV18	PV20
	PV1	PV3	PV5		PV9	PV11		PV15	PV17	PV19
19	PV2	PV4	PV6	PV8	PV10	PV12	PV14	PV16	PV18	PV20
	PV1	PV3	PV5	PV7	PV9		PV13	PV15	PV17	PV19

Installation des câbles d'alimentation d'entrée CC

AVIS

1. Utilisez les contacts métalliques positifs et négatifs Amphenol Helios H4 ainsi que les connecteurs CC fournis avec l'onduleur solaire. L'utilisation des contacts métalliques positifs et négatifs incompatibles et de connecteurs CC peut causer de graves dommages. Les dommages causés aux appareils ne sont couverts par aucune garantie.
2. Avant de raccorder les câbles d'entrée d'alimentation CC, étiquetez les polarités du câble pour garantir des raccordements corrects. Si ce n'est pas le cas, l'onduleur solaire peut être endommagé.
3. Mesurez la tension de l'extrémité d'entrée CC à l'aide d'un multimètre réglé sur la position CC. Si la tension est une valeur négative, la polarité d'entrée CC est incorrecte. Corrigez la polarité. Si la tension est supérieure à 1 100 V, trop de modules PV sont configurés pour la même chaîne. Retirez des modules PV.
4. Si le câble d'alimentation d'entrée CC est branché en sens inverse et que les commutateurs CC sont réglés sur ON, n'effectuez aucune opération sur les commutateurs ou sur les connecteurs positifs et négatifs. Dans le cas contraire, l'appareil risque d'être endommagé. Les dommages causés aux appareils ne sont couverts par aucune garantie. Attendez jusqu'à ce que l'éclairage solaire faiblisse la nuit et que le courant de la chaîne PV descende en dessous de 0,5 A. Réglez les trois commutateurs CC sur OFF et corrigez le raccordement des connecteurs positifs et négatifs.
5. Connecter le connecteur de la chaîne PV au connecteur de l'onduleur, puis tirer sur le connecteur de la chaîne PV dans l'axe pour vérifier qu'ils sont correctement raccordés.
6. Le connecteur doit être fermement raccordé. La garantie ne couvre pas les dommages causés par un mauvais raccordement.

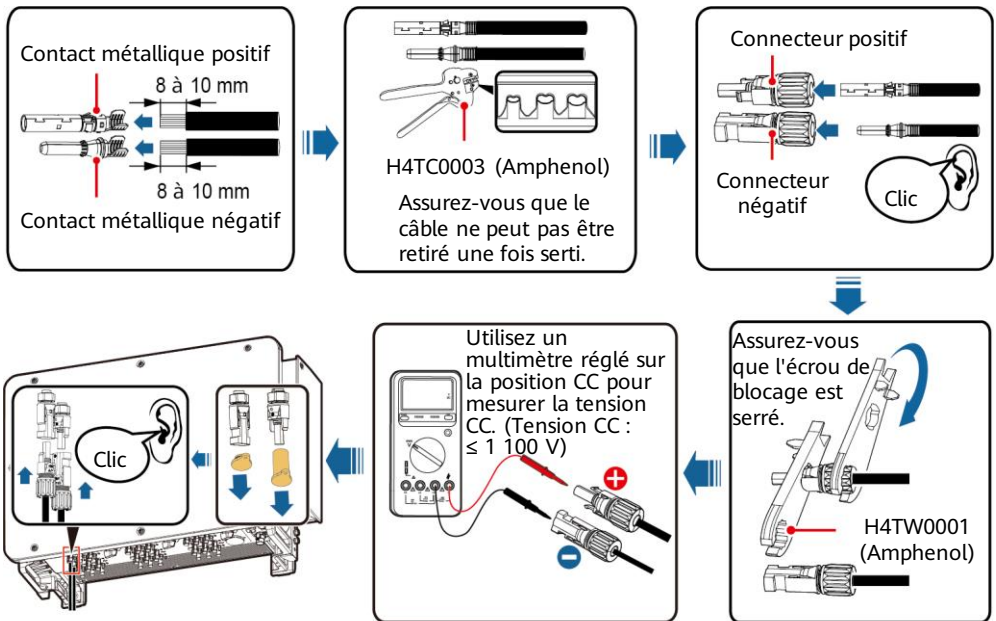

IS12I30008

Raccordement des connecteurs :

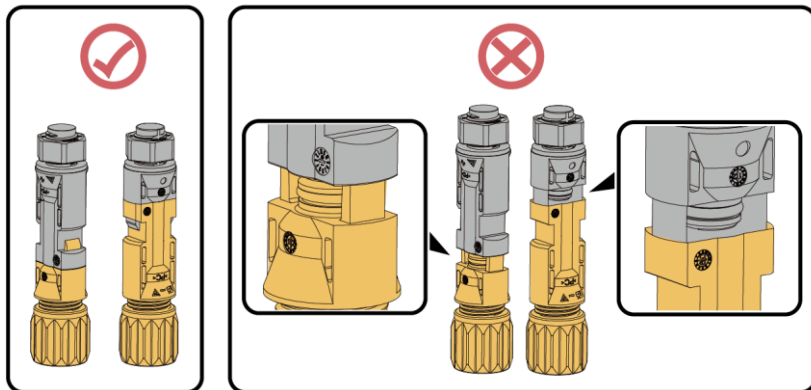

IS12130009

4.8 Installation des câbles de communication RS485

AVIS

- L'onduleur solaire prend en charge la communication RS485 et la communication MBUS. Si le mode de communication MBUS est utilisé, vous n'avez pas besoin de raccorder le câble de communication au port RS485-1.
- Cette section explique comment connecter trois câbles de communication.
- Lorsque vous dirigez les câbles de communication, séparez les câbles de communication des câbles d'alimentation pour éviter que les communications ne soient influencées.

Définitions des broches des ports de communication

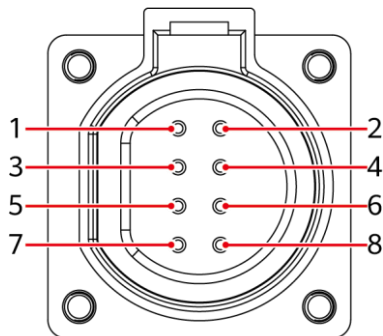

IS05W00024

Port	Broche	Définition	Broche	Définition	Description
RS485-1	1	RS485A IN, RS485 à signal différentiel +	2	RS485A OUT, RS485 à signal différentiel +	Utilisé pour la mise en cascade d'onduleurs solaires ou la connexion à des appareils tels que le SmartLogger.
	3	RS485B IN, RS485 à signal différentiel -	4	RS485B OUT, RS485 à signal différentiel -	
Protection de mise à terre	5	PE, mise à la terre de blindage	6	PE, mise à la terre de blindage	-
RS485-2	7	RS485A, RS485 à signal différentiel+	8	RS485B, RS485 à signal différentiel-	Utilisé pour la connexion à des appareils esclaves RS485.

Connexion des câbles de communication RS485 (4-8 mm fiche en caoutchouc à quatre trous)

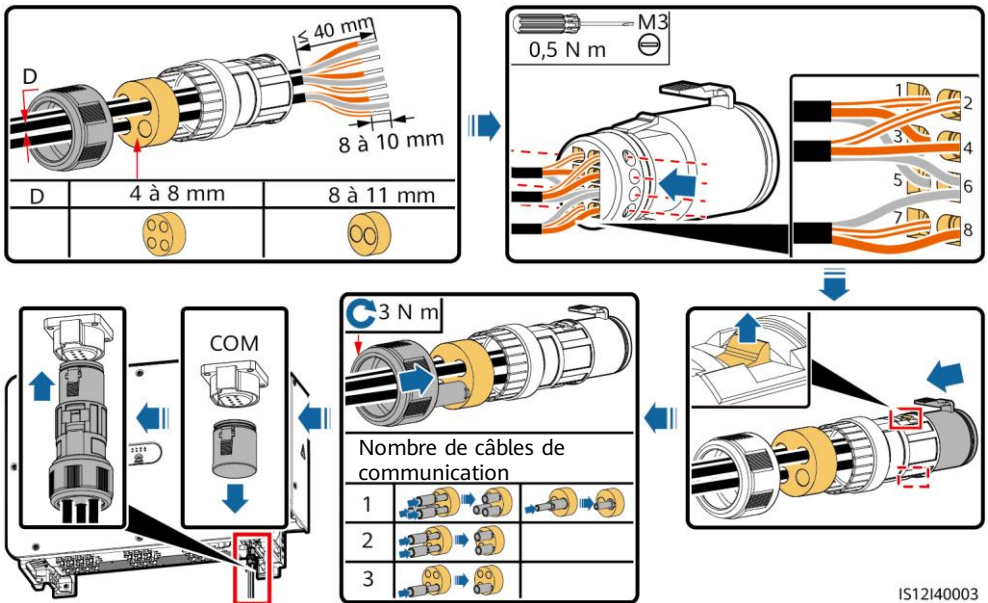

IS12140003

Connexion des câbles de communication RS485 (4-8 mm fiche en caoutchouc à deux ou trois trous)

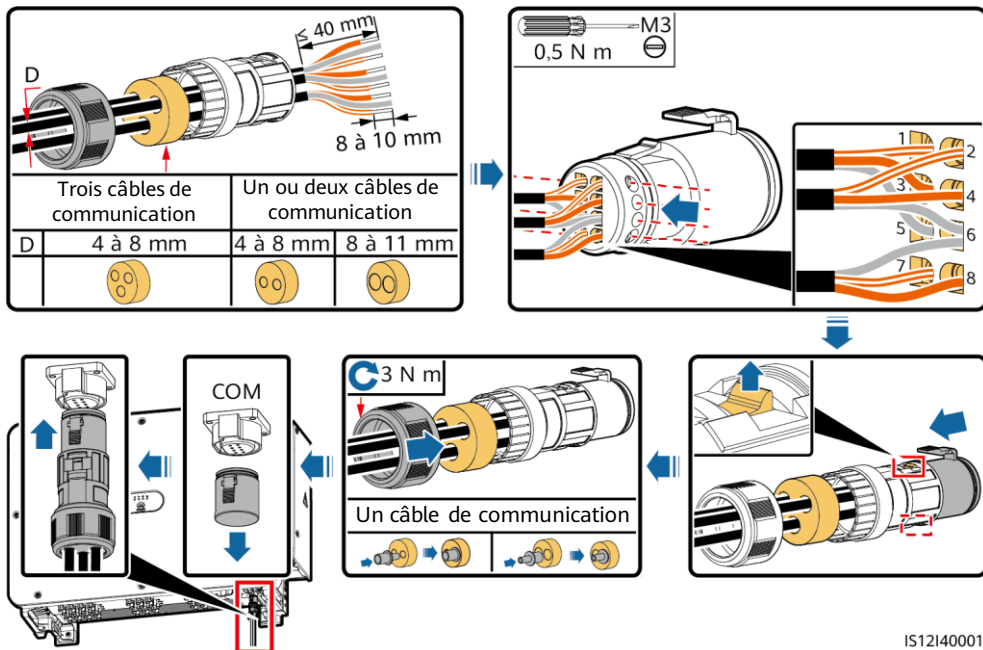

5 Vérification de l'installation

No.	Critères d'acceptation
1	L'onduleur solaire est installé correctement et de manière sécurisée.
2	Les commutateurs CC et le commutateur CA disposé en aval sont en position OFF.
3	Tous les câbles sont raccordés correctement et en toute sécurité.
4	L'espace d'installation est adapté et l'environnement d'installation est propre et bien rangé.
5	La porte du compartiment de maintenance est fermée et les vis sont bien serrées.
6	Les bornes d'entrée CC inutilisées sont scellées.
7	Les ports USB inutilisés sont obturés avec des capuchons étanches.





6 Mise sous tension du système

⚠ AVERTISSEMENT

Lorsque le voyant LED2 est sans cesse vert (ce qui signifie que l'onduleur est relié au réseau), n'activez aucun commutateur CC. Sinon, l'onduleur peut être endommagé parce que la résistance d'isolation n'est pas détectée.

- Avant d'allumer le commutateur CA entre l'onduleur solaire et le réseau électrique, vérifiez que la tension CA se situe dans la plage de tension indiquée à l'aide d'un multimètre réglé sur la position CA.
- Ne mettez pas le commutateur CC en position de décharge .

1. Allumer le commutateur CA entre l'onduleur solaire et le réseau électrique.
2. Positionner le DC SWITCH 1 (MAIN SWITCH) en bas du châssis de l'onduleur solaire sur ON. Lorsque vous entendez le son " clic ", le commutateur est sur la position ON.
3. Vérifiez l'état de l'indicateur de connexion PV. S'il est vert fixe, réglez le DC SWITCH 2 et le DC SWITCH 3 sur ON.
4. Observez les indicateurs LED pour vérifier le statut d'exploitation de l'onduleur solaire.

Voyant	État (clignote rapidement : Activé pendant 0,2 seconde et désactivé pendant 0,2 seconde ; Clignotement lent : Activé pendant 1 seconde et désactivé pendant 1 seconde)		Description
Voyant de connexion PV 	Vert fixe		Au moins une chaîne PV est correctement connectée et la tension d'entrée CC du circuit MPPT correspondant est d'au moins 200 V.
	Vert clignotant rapide		Si le voyant d'alarme/de maintenance est rouge, un défaut d'environnement est émis du côté CC de l'onduleur solaire.
	Désactivé		L'onduleur solaire se déconnecte de toutes les chaînes photovoltaïques ou la tension d'entrée CC de tous les circuits MPPT est inférieure à 200 V.
Voyant de connexion au réseau 	Vert fixe		L'onduleur solaire est en mode de connexion au réseau électrique.
	Vert clignotant rapide		Si le témoin d'alarme/de maintenance est rouge, un défaut d'environnement est émis du côté CA de l'onduleur solaire.
	Désactivé		L'onduleur solaire n'est pas connecté au réseau.
Indicateur de communication 	Vert clignotant rapide		L'onduleur solaire reçoit normalement les données de communication.
	Désactivé		L'onduleur solaire n'a pas reçu de données de communication pendant 10 secondes.
Voyant d'alarme/de maintenance 	État d'alarme	Rouge continu	Une alarme majeure est émise. <ul style="list-style-type: none"> • Si l'indicateur de connexion PV ou l'indicateur de connexion au réseau clignote rapidement en vert, dépannez les défauts d'environnement CC ou CA selon les instructions de l'application SUN2000. • Si l'indicateur de connexion PV et l'indicateur de connexion au réseau ne clignotent pas rapidement en vert, remplacez les composants ou l'onduleur solaire conformément aux instructions de l'application SUN2000.
		Clignotement rouge rapide	Une alarme mineure est émise.
		Clignotement rouge lent	Une alarme d'avertissement est émise.
	Statut de la maintenance locale	Vert fixe	Réussite de la maintenance locale.
		Vert clignotant rapide	Échec de la maintenance locale.
		Vert clignotant lent	L'onduleur solaire est en maintenance locale ou s'arrête à la suite d'une instruction.

7 Mise en service

REMARQUE

- L'application FusionSolar est recommandée en cas de connexion de l'onduleur solaire au FusionSolar Smart PV management system. L'application SUN2000 est recommandée en cas de connexion de l'onduleur solaire à d'autres systèmes de gestion.
- L'application FusionSolar ou SUN2000 communique avec l'onduleur solaire par le biais du module WLAN, du module Bluetooth ou du câble de données USB pour fournir des fonctions comme la recherche d'alarme, le réglage des paramètres et les tâches de maintenance de routine.
- Accédez à l'App Store Huawei (<https://appstore.huawei.com>), recherchez FusionSolar ou SUN2000, et téléchargez le package d'installation de l'application. Vous pouvez scanner les QR codes ci-dessous pour télécharger les applications.



Application FusionSolar



Application SUN2000 (Android)



Application SUN2000 (iOS)

AVIS

- Les captures d'écran sont fournies à titre indicatif uniquement. L'écran peut s'avérer différent dans la réalité.
- Lorsque la connexion WLAN est utilisée, le nom initial du point d'accès WLAN est **Adapter-WLAN module SN** et le mot de passe initial est **Changeme**.
- Lorsque vous vous connectez au système pour la première fois, définissez le mot de passe de connexion. Pour assurer la sécurité du compte, protégez le mot de passe en le modifiant régulièrement et en le conservant en sécurité. Votre mot de passe peut être volé ou piraté si vous ne le modifiez pas pendant de longues périodes. Si vous oubliez votre mot de passe, vous ne pourrez plus accéder aux appareils. Auxquels cas l'entreprise ne saurait être tenue responsable de toute perte subie par la centrale.
- Définissez le code de réseau correct en fonction de la zone d'application et du scénario de l'onduleur solaire.

Scénario impliquant la connexion d'onduleurs solaires au FusionSolar Smart PV Management System

1. Ouvrez l'application FusionSolar, connectez-vous à intl.fusionsolar.huawei.com à l'aide d'un compte installateur et sélectionnez **Mon > Mise en service de l'appareil**. Ensuite, scannez le QR code situé sur le module WLAN ou le code-barres situé sur le module Bluetooth, ou connectez-vous manuellement à l'appareil via le point d'accès WLAN, le Bluetooth ou via le port USB pour accéder à l'écran de mise en service de l'appareil.
2. Saisissez le mot de passe de connexion.
3. Appuyez sur **Se connec.** et accédez à l'écran **Réglage rapide** ou à l'écran de l'onduleur solaire.

Scénario impliquant la connexion d'onduleurs solaires à d'autres systèmes de gestion

1. Ouvrez l'application SUN2000, scannez le QR code situé sur le module WLAN ou le code-barres situé sur le module Bluetooth, ou connectez-vous manuellement à l'appareil via le point d'accès WLAN, le Bluetooth ou via le port USB pour accéder à l'écran de mise en service de l'appareil.
2. Saisissez le mot de passe de connexion.
3. Appuyez sur **Se connecter.** et accédez à l'écran **Réglage rapide** ou à l'écran de l'onduleur solaire.

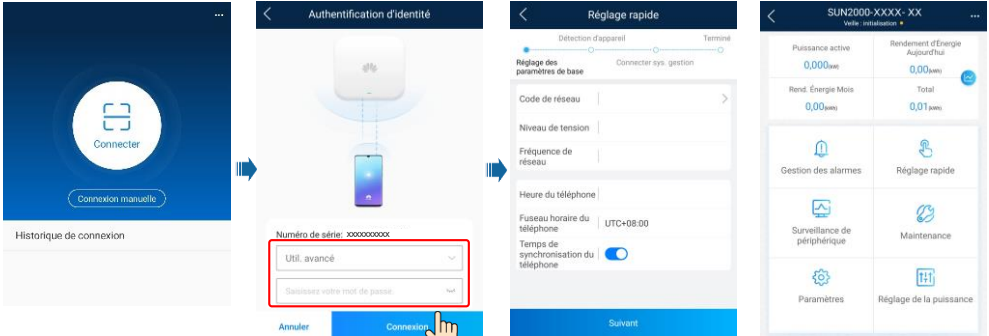

Huawei Technologies Co., Ltd.

Huawei Industrial Base, Bantian, Longgang
Shenzhen 518129 République populaire de Chine
<https://e.huawei.com>